

14761 Gitarren-Spielständer

für Akustik-Gitarren

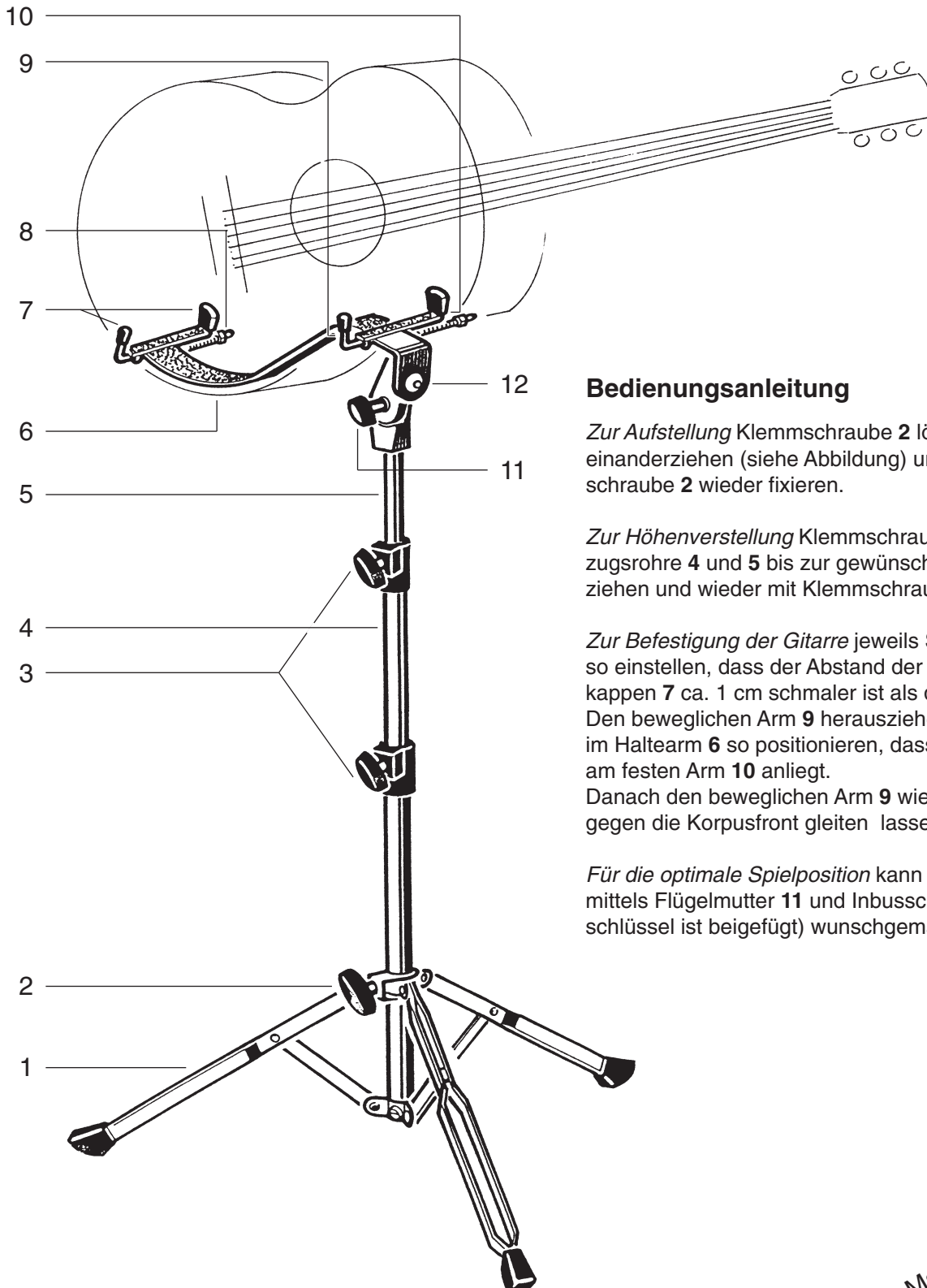

Bedienungsanleitung

Zur Aufstellung Klemmschraube **2** lösen, FüÙe **1** auseinanderziehen (siehe Abbildung) und mit Klemmschraube **2** wieder fixieren.

Zur Höhenverstellung Klemmschrauben **3** lösen, Auszugsrohre **4** und **5** bis zur gewünschten Höhe ausziehen und wieder mit Klemmschrauben **3** fixieren.

Zur Befestigung der Gitarre jeweils Sechskantmutter **8** so einstellen, dass der Abstand der beiden Gummikappen **7** ca. 1 cm schmaler ist als der Gitarrenkorpus. Den beweglichen Arm **9** herausziehen und die Gitarre im Haltearm **6** so positionieren, dass der Korpusrücken am festen Arm **10** anliegt. Danach den beweglichen Arm **9** wieder vorsichtig gegen die Korpusfront gleiten lassen.

Für die optimale Spielposition kann der Haltearm **6** mittels Flügelmutter **11** und Inbusschraube **12** (Inbusschlüssel ist beigelegt) wunschgemäß verstellt werden

Made in Germany

14761 Guitar Performer Stand

for acoustic guitars

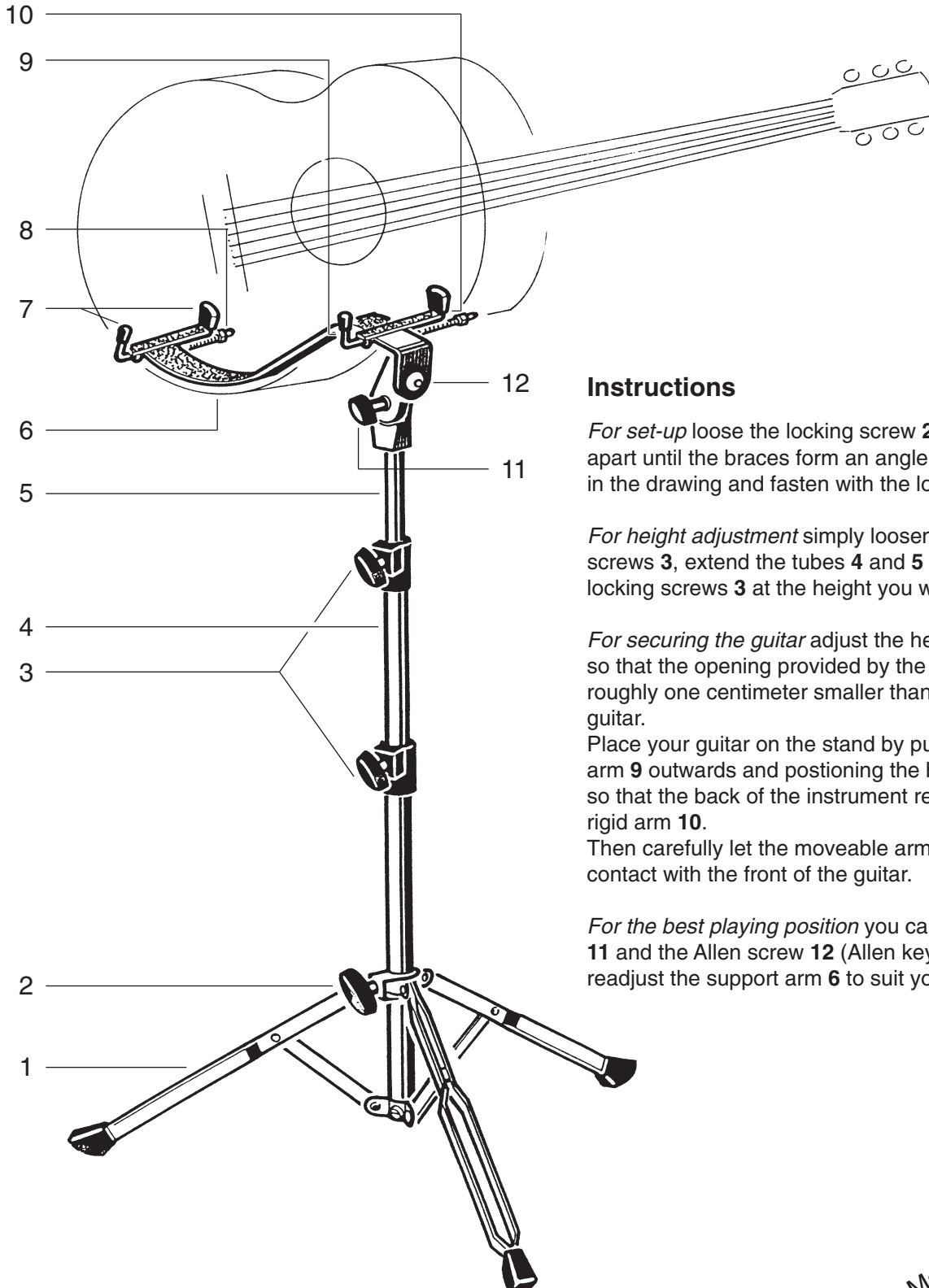

Instructions

For set-up loose the locking screw **2**, pull the legs **1** apart until the braces form an angle roughly as shown in the drawing and fasten with the locking screw **2**.

For height adjustment simply loosen the locking screws **3**, extend the tubes **4** and **5** and retighten the locking screws **3** at the height you want.

For securing the guitar adjust the hexagonal screw **8** so that the opening provided by the clamps **7** is roughly one centimeter smaller than the body of the guitar.

Place your guitar on the stand by pulling the moveable arm **9** outwards and positioning the body of the guitar so that the back of the instrument rests against the rigid arm **10**.

Then carefully let the moveable arm **9** come into contact with the front of the guitar.

For the best playing position you can use the wing-nut **11** and the Allen screw **12** (Allen key included) to readjust the support arm **6** to suit your own needs.

Made in Germany